

УДК 378.1

И.Б. КУЗНЕЦОВ

*Авиационный учебный центр ДПО АО «Научно-производственное объединение
“СПАРК”», г. Санкт-Петербург*

ДИАЛЕКТИЧЕСКИЕ ОСНОВЫ ГУМАНИТАРНОЙ СОСТАВЛЯЮЩЕЙ ПРОФЕССИОНАЛЬНОГО ОБРАЗОВАНИЯ

Ключевые слова: базовые инстинкты; диалектическая сущность социальной и профессиональной деятельности человека; сложные социальные и профессиональные рефлекссы; человеческий фактор.

Аннотация: Целью статьи является исследование диалектических основ гуманитарной составляющей профессионального образования. Задача: раскрыть диалектическую сущность гуманитарной составляющей знаний специалиста, формирующую культуру его профессиональной деятельности. Гипотеза исследования: диалектической сущностью социальной и профессиональной деятельности человека является невозможность автономного существования основных инстинктов, сложных социальных и профессиональных поведенческих рефлекссов, находящихся в противоречии и одновременно единых по своей природе. Основными методами исследования послужили методы научного анализа и синтеза. Результатом применения данных методов стало раскрытие психофизиологической сущности профессиональных знаний, показана важность и необходимость профессиональной ориентации на всех этапах образовательного процесса.

В настоящем исследовании профессиональное образование и профессиональная деятельность специалиста рассматриваются в контексте его рефлексии на изменения и влияния внешней среды, коммуникаций с другими людьми, взаимодействия его с оборудованием и машинами в рамках принятых и установленных правил и норм. При этом центральное место в данном формате коммуникаций принадлежит специа-

листу с его психологическими и физиологическими особенностями, знаниями, умениями, навыками и профессиональными компетенциями. Для всех профессий представляется возможным условное разделение приобретенных специалистом профессиональных знаний и компетенций на две составляющие: специальные предметные – непосредственно связанные тематикой с осваиваемой профессией, гуманитарные – формирующие профессиональную культуру и доминирующие в вопросах обеспечения качества и безопасности жизнедеятельности человека в профессии [4]. Именно поэтому важно знать и понимать, почему человек поступает так, а не иначе, что им движет и что способствует ему в процессе принятия окончательного решения к действию. Следовательно, первостепенными в исследовании гуманитарной составляющей профессиональной деятельности становятся философские вопросы: «Кто такой человек по своей сути?»; «Почему он (человек) так поступает в процессе выполнения своих социальных и профессиональных функций?». И самое главное – «Как подготовить специалиста к социально комфортной, профессионально эффективной и безопасной деятельности?». Гипотезой настоящего исследования является следующее представление о поведении человека в социуме: диалектической сущностью социальной и профессиональной деятельности человека является невозможность автономного существования основных инстинктов, сложных социальных и профессиональных поведенческих рефлекссов, находящихся в противоречии и одновременно единых по своей природе.

Следует предположить, что наиболее принятым в научном сообществе ответом на поставленные выше вопросы является сформулиро-

ванное У.И. Кантом понятие «человековедение»: «Учение, касающееся знания человека и изложенное в систематическом виде (антропология), может быть представлено с точки зрения или физиологической, или прагматической. Физиологическое человековедение имеет в виду исследование того, что делает из человека природа, а прагматическое – исследование того, что он как свободно действующее существо делает или может и должен делать из себя сам» [3 с. 351]. Кант рассматривает антропологию в совокупности «физиологического» и «прагматического» отношения, признавая первоисточником физиологическую (природную) сущность человека, которая в дальнейшем формируется и развивается самим человеком.

Таким образом следует согласиться с тем, что в первую очередь следует рассматривать и объяснять источник поведения любого специалиста как представителя биологического вида «*Homo sapiens*», вида рода «Люди» «*Homo*» из семейства гоминид в отряде приматов – подвид «*Homo sapiens sapiens*» в поведении, изменении и развитии человека в жизни и профессии, находящемся в нем самом как биологическом виде. Поскольку человек – это высокоразвитое биологическое существо, занимающее вершину пищевой цепи и доминирующее на Земле, физиологическая деятельность которого регулируется основными базовыми инстинктами (самосохранения, репродукции и доминирования), значение которых бесспорно и неосценимо. Именно благодаря наличию базовых инстинктов существование и продолжение рода человека на Земле не прекращается.

С другой стороны, человек – высокоразвитая социальная личность, наделенная интеллектом, осознанное поведение которой в социуме регулируется сложными социальными поведенческими рефлексам (ССПР), к последним относятся безусловные, передаваемые через геном, и условные, приобретаемые человеком в процессе воспитания, образования и профессиональной деятельности. Каждый человек как «живой организм обладает относительной самостоятельностью по отношению к окружающему миру. Однако при этом важно не упускать из виду то решающее обстоятельство, что живой организм, при всей его кажущейся самостоятельности, неотделим от окружающего мира» [8 с. 99]. Иначе говоря, уже при рождении каждый человек наделяется природой индивидуаль-

ностью, проявляющейся в различной доминанте не только основных инстинктов, но и ССПР, поскольку «природные задатки человека (как единственного разумного существа на Земле), направленные на применение его разума, развиваются полностью не в индивиде, в роде» [8, с. 9]. Основываясь на том, что формирование ССПР лежит в основе обучения конкретной личности различным навыкам приспособления к изменяющейся внешней среде, поскольку «все природные задатки живого существа предназначены для совершенного и целесообразного развития» [3, с. 8], следует принять за основу естественную потребность человека к обучению и профессиональному образованию как объективную социальную потребность: «Разум, которым наделено существо (человек – авт.), – это способность расширять за пределы природного инстинкта правила и цели приложения всех его сил; замыслам его нет границ» [3, с. 9]. Природа наделила каждого человека свойствами саморазвития и самосовершенствования, которые он может сам реализовывать свободно от инстинктов, своим собственным разумом. В этом случае эволюционный отбор и саморазвитие каждого человека следует рассматривать индивидуально при условии проявления основных инстинктов и ССПР, находящихся одновременно в единстве и противоречии друг другу, при идеальном проявлении баланса, утверждающего внутреннюю противоречивость и определяющего эту противоречивость как основной источник всякого движения и развития. Иначе говоря, их взаимодействие осуществляется на основе закона диалектики «единства и борьбы противоположностей» [2].

1. Базовые инстинкты как определенная последовательность безусловных рефлексов сохраняют человека как биологический вид. С эволюционной точки зрения это биологически выгодная и экономичная форма использования филогенетического поведенческого опыта, но при этом их влияние (базовых инстинктов) на поведение человека проявляется такими побочными и зачастую негативными проявлениями, как: лень, забывчивость, пропуск установленных процедур или их полное игнорирование, желание отложить необходимую работу или действие на потом и т.д.

2. ССПР являются специфическими блокираторами основных инстинктов, вынуждающими человека делать над собой усилие, на-

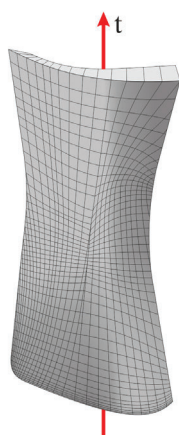

а) Базовые (врожденные) инстинкты

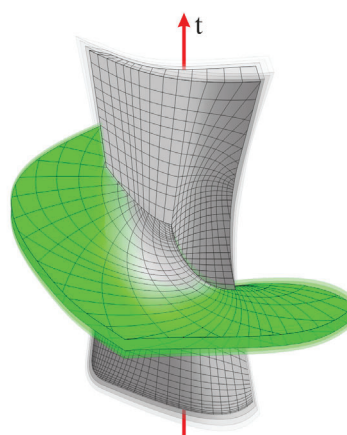

б) Базовые инстинкты, безусловные и условные ССПР

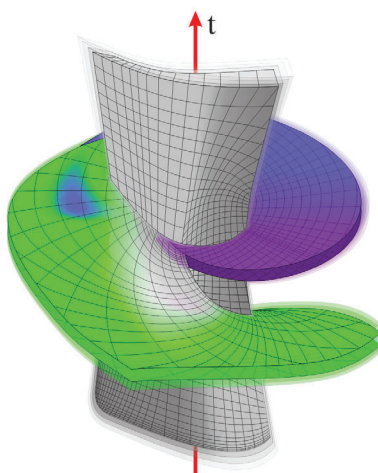

в) Базовые инстинкты, ССПР и основы СППР, сформированные в процессе общего образования

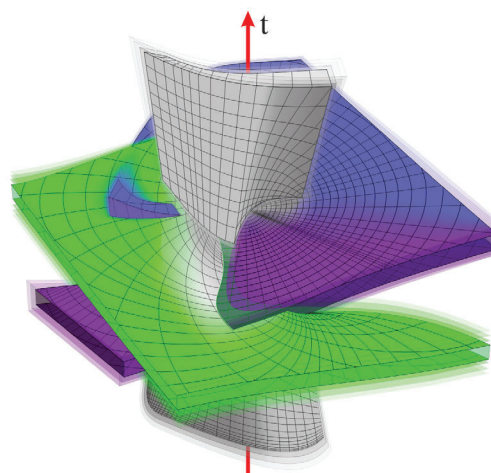

г) Сформированные базовые инстинкты, ССПР и СППР (по итогам профессионального образования)

Рис. 1. Динамика формирования базовых инстинктов, ССПР и СППР

пряжение, они заставляют головной мозг вести активный образ мышления, что, в свою очередь, приводит к расходованию жизненных ресурсов, включая энергетические, и, как следствие, снижается общий жизненный тонус. ССПР частично передаются конкретному человеку с генами (безусловные) как наследственная генетически закрепленная реакция организма в ответ на адекватный раздражитель и дополняются начиная с момента рождения в процессе воспитания в семье и социуме (условные) на протяжении всего этапа взросления личности

до 20–25 лет [7].

В процессе выбора будущей профессии (этап профессиональной ориентации в школьный период) и прохождения профессионального образования на основе базовых инстинктов и ССПР у конкретного обучаемого формируются сложные профессиональные поведенческие рефлексy (СППР), которые, также являясь специфическими блокираторами основных инстинктов, продолжают формировать (корректировать) в том числе уже сложившиеся ССПР, привнося в них специфические профессиональ-

ные поведенческие особенности, несмотря на то, что человек как личность уже частично сформировался и приобрел специфические для него ССПР. Иначе говоря, базовые инстинкты, ССПР и СППР, будучи едиными по своей физиологической природе, находятся в постоянной условной «борьбе» друг с другом, взаимопроникая и при определенных условиях переходя друг в друга, постоянно взаимодействуют между собой в составе одного индивида, выступая в качестве решающего источника и движущей силы принятия и реализации человеком решения к конкретному действию (или бездействию). С одной стороны, генетическая детерминация врожденных форм поведения позволяет сохранять консерватизм проверенных временем видоспецифических инстинктов, с другой – социальные инстинкты адаптивны и позволяют модифицировать их в каждом новом поколении [7].

Условно образ базовых инстинктов, ССПР и СППР в динамике формирования личности представлен графически в виде соответствующих ячеек и фигур на рис. 1.

Объяснение поведения человека как в социуме, так и при непосредственном выполнении своих профессиональных обязанностей заложено в индивидуальной особенности структуры и взаимодействия его базовых инстинктов, ССПР и СППР. Так, на рис. 1а показаны базовые (врожденные) инстинкты, условно представленные в виде набора серых клеток (инстинкт самосохранения, репродуктивный инстинкт и инстинкт доминирования), которые, передаваясь человеку с геномом в течение жизни в зависимости от этапов взросления, раскрываются и угасают. При рождении человек с геномом получает и часть ССПР (на рис. 1б зеленая горизонтальная плоскость), которые после рождения продолжают развиваться формироваться под воздействием родителей, общения в социуме (улица и друзья), воспитания в дошкольном образовании (ясли, детский сад) и виртуального, доступного для ребенка, пространства (социальные сети и интернет) – зеленая горизонтальная плоскость. На рис. 1в условно графически показан результат процесса общего образования (средняя школа), при котором происходит дальнейшее формирование ССПР и закладываются основы СППР (горизонтальная плоскость фиолетового оттенка), при этом последние формируются посредством профессиональной ориентации (наиболее благоприятный и эффективный способ) или вслед-

ствие общения в социуме и самостоятельного анализа вариантов будущей профессии. Окончательное формирование поведенческих свойств и рефлексии человека (по итогам профессионального образования и физиологического созревания) иллюстрирует рис. 1г, где условно отражены вертикальной фигурой базовые инстинкты, зеленой горизонтальной плоскостью – ССПР, фиолетовой горизонтальной плоскостью – СППР. Следует понимать, что фигура на рис. 1г условная, для каждого человека уникальна, не симметрична в доминантах ее составляющих, формируется сугубо индивидуально на основе врожденных и приобретаемых составляющих.

Таким образом, организация профессиональной деятельности специалиста основывается на понимании сущности свойств баланса и невозможности автономного существования основных инстинктов и сложных социальных поведенческих и профессиональных рефлексов, присущих каждому человеку, которые находятся в противоречии по отношению друг к другу, но одновременно едины по сути и непрерывны по взаимодействию между собой. Их единство и противоположность следует рассматривать от животного (жизненно важного) начала и интеллектуального развития личности в условиях социума и профессиональной среды, в частности. Оптимальный баланс основных инстинктов и сложных социальных поведенческих и профессиональных рефлексов является специфической компетенцией конкретного человека, которая в производственной деятельности характеризуется профессионализмом, а в социальной сфере, соответственно, культурой поведения и воспитанностью. Данная компетенция изменяется во временном диапазоне под воздействием физиологических факторов (взросление человека) и вынужденной рефлексии на влияние внешней среды. При этом количество затрачиваемой работы над собой приводит к качественному изменению ССПР, дальнейшему формированию и совершенствованию СППР. Поскольку «...качество есть по природе вещей первое. Ибо количество есть ставшее уже отрицательным качеством» [7, с. 12]. Поддерживая процесс постоянного отрицания уже достигнутого, специалист создает предпосылки к дальнейшему эволюционному развитию СППР, которые изменяют уже сформированные ССПР, накладывают соответствующие ограничения на проявление доминирования врожденных базовых инстинктов и переданных

с генами ССПР. В случае дисбаланса и акцента в сторону базовых инстинктов поведение человека характеризуется такими проявлениями, как игнорирование установленных законов и правил, небрежность и неряшливость, принятие неверных (нелогичных) решений, поскольку «в функциональной системе принятие решения не является изолированным механизмом, изолированным актом, а служит этапом в развитии целенаправленного поведения» [1, с. 393]. Следует отметить, что благодаря накопленному жизненному опыту специалисты зачастую выбирают наиболее правильные, на их взгляд, решения, которые возникают произвольно, моментально, находя массу внутренних подтверждений. Поэтому человеку объективно необходим постоянный контроль за интуитивными решениями, поскольку они могут быть мотивированы только базовыми инстинктами, направленными на сохранение его как физиологического вида, а не целями профессиональной или социально ответственной деятельности данного индивида. ССПР, в свою очередь, проявляются такими свойствами личности, как пунктуальность, аккуратность, обязательность и дисциплинированность, но при доминирующем акценте в поведении в сторону ССПР, а также и СППР человек может прийти к психологическому «выгоранию» на фоне хронической усталости и истощенности жизненных ресурсов. Развитие и формирование СППР как основы в профессиональном образовании есть взаимное определение конечного и бесконечного в развитии личности специалиста, вопрос лишь в том, куда направлен вектор бесконечности: либо в сторону саморазвития, либо в самоуспокоенность и, как следствие, в деградацию личности как профессионала.

Подготовка специалиста к социально комфортной, профессионально эффективной и безопасной деятельности должна начинаться с создания соответствующих условий посредством профессиональной ориентации и профессионального отбора, в основе которых лежит синаптогенез, позволяющий найти будущему специалисту ту область профессиональной деятельности, в которой наиболее эффективно будут реализованы его врожденные особенности (рис. 1б). Именно профессионализм позволяет безопасно и экономически эффективно выполнять конкретному человеку свои служебные и социальные обязанности, сохранять устойчивость и надежность профессиональной деятель-

ности на требуемом или заданном внешними факторами (законами, правилами, процедурами, традициями) уровне, независимо от его психологического и физиологического состояния. Профессиональную деятельность человека можно сравнить с деятельностью высокоразвитой биологической системы, обладающей способностью интеллекта – как особым образом сконцентрированного жизненного опыта каждого индивида и в значительной степени всех его предшествующих поколений. Поэтому каждый человек по своей природе уникален и, как следствие, обладает присущими только ему качествами, которые в определенных условиях реализуются и проявляются посредством возможностей или определенных ограничений его профессиональной деятельности и социальной активности. Ограничения и возможности являются естественной жизненной реальностью поведения любого человека. Такое поведение как в социальной, так и в профессиональной деятельности всегда может сопровождаться ошибками и алогичными действиями. При этом не допускается отождествление в процессе профессиональной деятельности ошибок человека с категорией виновности. Создание условий «устойчивости» к ошибкам и алогичным действиям человека необходимо для обеспечения безопасности жизнедеятельности в процессе выполнения им профессиональных обязанностей. Данное условие реализуется посредством: организации и осуществления его деятельности через внедрение стандартных операционных процедур (технологий работы) в условиях «стерильного» рабочего места и выполнения работы в «стерильных условиях»; построения вербальных коммуникаций через корректность и стандартность речи; оптимизации зрительной деятельности и навыка формирования достоверного образа производственной ситуации при обязательном условии соблюдения всеми участниками производственного процесса (смены, бригады, экипажа, отдела предприятия и организации в целом) корпоративной культуры, построенной на принципах работы в команде [5; 6]. Условиями сохранения необходимого уровня работоспособности человека и, как следствие, его возможностей являются навык стрессоустойчивости и здоровый образ жизни. Ошибки человека, его потенциальная конфликтность и алогичные действия являются потенциальной угрозой безопасности и эффективности профессиональной деятельно-

сти любого человека, независимо от его опыта и уровня образования, что объективно создает условия формирования новой образовательной парадигмы, научной базой которой должны быть знания о психофизиологических возможностях и ограничениях человека как в профессиональной деятельности, так и повседневной жизни, а основным утверждением данной парадигмы должна стать гуманитарная направленность профессионального образования специалиста, определяющая центральным звеном в профессиональном образовании человека как личность (человеческий фактор), а не субъект, зеркально запоминающий передаваемые знания и приобретающий соответствующие умения, навыки и компетенции [5; 6].

Выводы.

1. Основой новой образовательной парадигмы должна стать гуманитарная составляющая общего и профессионального образования, при которой формирование ССПР и СППР начинается с самого раннего возраста будущего специалиста с целью осознания им особенностей своей физиологической сущности и привития навыков самообразования и саморазвития.

2. Диалектическое представление об основах гуманитарной составляющей профессиональной деятельности специалиста возможно посредством множества качественных критериев, характеризующих поведение человека, определяемого как совокупность позитивных и

негативных представлений о его деятельности. Данное множество формируется на основе понятий: человеческий фактор как наука; человеческий фактор как учебная дисциплина и итог всего – человеческий фактор как стиль профессиональной деятельности (в противоположность наиболее распространенному в настоящее время бытовому представлению о негативной и фатальной деятельности человека в профессии) [5].

3. Диалектическая сущность профессиональной деятельности человека распространяется на всякое поведение человека, при котором принимается позитивное представление о его стиле поведения – «профессионал». Данный стиль основан на индивидуальных (заложенных природой) особенностях каждой личности, формируется педагогическим сообществом с момента поступления человека в различные школы (включая родителей) и видоизменяется самостоятельно специалистом (развивается либо деградирует) под влиянием внешней среды [6].

4. В противоположность научному представлению о диалектической сущности профессиональной деятельности человека и категории «профессионал» в социуме существует негативное представление о человеке труда (специалисте), ошибочно характеризующее человека в профессии как источник инцидентов и катастроф, виновником которых всегда является конкретная личность или группа людей.

Список литературы

1. Анохин, П.К. Философские аспекты теории функциональной системы / П.К. Анохин. – М. : Наука, 1978. – 400 с.
2. Гегель Г. Законы диалектики. Всеобщая мировая ирония / Г. Гегель. – М. : Родина, 2019. – 240 с.
3. Кант, И. Идея всеобщей истории во всемирно-гражданском плане. Сочинения в 6 томах. Том 6 / И. Кант. – М. : Мысль, 1966. – 743 с.
4. Кузнецов, И.Б. Гуманитарные технологии в практике профессионального образования / И.Б. Кузнецов // Глобальный научный потенциал. – СПб. : ТМБпринт. – 2019. – № 10. – С. 108–111.
5. Кузнецов, И.Б. Человеческий фактор в гражданской авиации. Политехника / И.Б. Кузнецов. – Санкт-Петербург, 2019. – 103 с.
6. Кузнецов, И.Б. Концепция обучения персонала в области человеческого фактора / И.Б. Кузнецов // Перспективы науки. – Тамбов : ТМБпринт. – 2020. – № 10(133). – С. 108–112.
7. Савельев, С.В. Церебральный сортинг / С.В. Савельев. – М. : ВЕДИ, 2016. – 232 с.
8. Труфанов, С.Н. Наука логики Гегеля в доступном изложении / С.Н. Труфанов. – Самара : Издательство «Парус», 1999. – 192 с.

References

1. Anohin, P.K. Filosofskie aspekty teorii funkcional'noj sistemy / P.K. Anohin. – M. : Nauka, 1978. – 400 s.
2. Gegel' G. Zakony dialektiki. Vseobshhaja mirovaja ironija / G. Gegel'. – M. : Rodina, 2019. – 240 s.
3. Kant, I. Ideja vseobshhej istorii vo vsemirno-grazhdanskom plane. Sochinenija v 6 tomah. Tom 6 / I. Kant. – M. : Mysl', 1966. – 743 s.
4. Kuznecov, I.B. Gumanitarnye tehnologii v praktike professional'nogo obrazovanija / I.B. Kuznecov // Global'nyj nauchnyj potencial. – SPb. : TMBprint. – 2019. – № 10. – S. 108–111.
5. Kuznecov, I.B. Chelovecheskij faktor v grazhdanskoj aviacii. Politehnika / I.B. Kuznecov. – Sankt-Peterburg, 2019. – 103 s.
6. Kuznecov, I.B. Konceptcija obuchenija personala v oblasti chelovecheskogo faktora / I.B. Kuznecov // Perspektivy nauki. – Tambov : TMBprint. – 2020. – № 10(133). – S. 108–112.
7. Savel'ev, S.V. Cerebral'nyj sorting / S.V. Savel'ev. – M. : VEDI, 2016. – 232 s.
8. Trufanov, S.N. Nauka logiki Gegelja v dostupnom izlozhenii / S.N. Trufanov. – Samara : Izdatel'stvo «Parus», 1999. – 192 s.

© И.Б. Кузнецов, 2021